

TB80/TB86J

NACELLE À FLÈCHE TÉLESCOPIQUE



- Nacelle télescopique diesel robuste
- Version avec et sans bras pendulaire
- Puissante traction et direction à 4 roues motrices
- Performance excellente tout terrain
- Adaptée pour des travaux dans la construction

 **snorkel**[™]
www.snorkellifts.com

NACELLE À FLÈCHE TÉLESCOPIQUE

TB80/TB86J

DIMENSIONS	TB80	TB86J
Hauteur de travail	26,4 m	28,2 m
Hauteur max. sous plancher	24,4 m	26,2 m
Déport horizontale	21,7 m	23,9 m
Dimensions extérieures du panier	0,91 m x 2,44 m	0,91 m x 2,44 m
Largeur (A)	2,6 m	2,6 m
Longueur hors-tout (B)	11,8 m	11,5 m
Hauteur repliée (C)	2,9 m	2,9 m
Garde au sol	330 mm	330 mm

PERFORMANCES		
Capacité de charge max.	227 kg	227 kg
Translation possible a hauteur max.	24,4 m	26,2 m
Utilisation extérieur au vent	12,5 m/s	12,5 m/s
Vitesse max. bras replié	4,6 km/h	4,6 km/h
Vitesse max. bras en élévation	1,0 km/h	1,0 km/h
Bras pendulaire de	n/a	2,0 m
Angle de débattement vertical du pendulaire	n/a	135° (+70°/-65°)
Rotation du panier	170°	150°
Rotation de tourelle (continue)	360°	360°
Depot arrière	1,9 m	1,9 m
Temps d'élévation/descente	195/175 s	230/210 s
Franchissement	40%	40%
Rayon de braquage intérieur	2,4m	2,4 m
Rayon de braquage extérieur	4,7 m	4,7 m
Pneus	15 x 625 loader lug - gonflés mousse	
Commande	proportionnelle	
Traction	hydraulique 4WD	

MOTORISATION	
Motorisation	Kubota V2403 48kW/59hp diesel - Tier 4 Final

POIDS		
Poids à vide	17 092 kg	18 615 kg

ZONE DE TRAVAIL

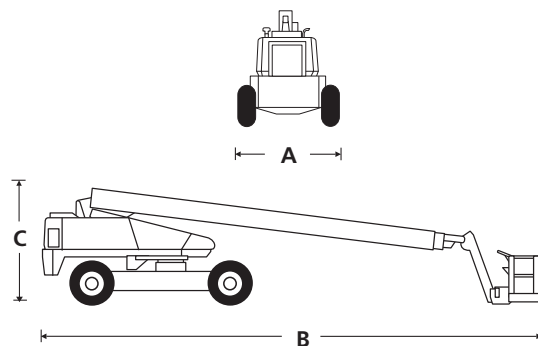
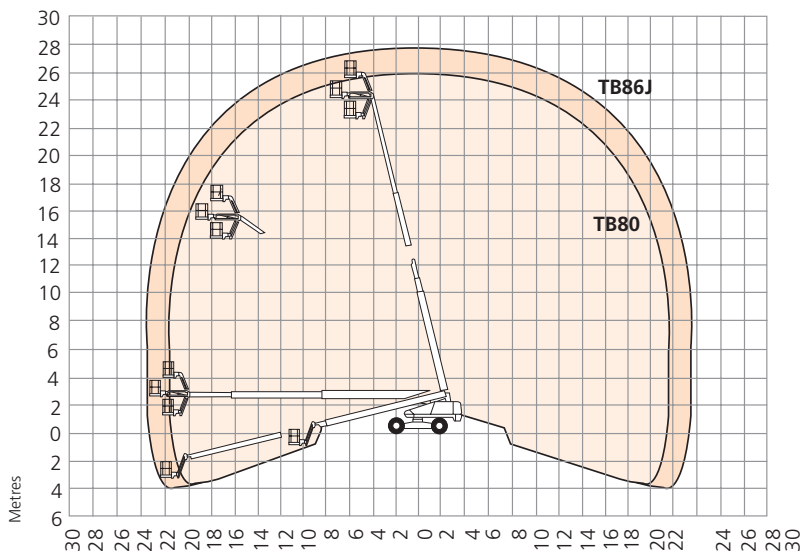

CARACTÉRISTIQUES DE SÉRIE

- Système de protection secondaire Snorkel Guard™
- 4 roues motrices, directrices et marche en crabe
- Rotation hydraulique du panier
- Rotation de la tourelle : continue sur 360°
- Alarme de déplacement
- Feu jaune clignotant
- Pneus gonflés mousse
- Commande proportionnelle pour l'entraînement, la nacelle, l'orientation & la rallonge
- Commande de rhéostat pour flèche, niveau du panier
- Alimentation embarquée
- Panier à trois entrées
- Doubles points d'ancrage pour cordon de harnais
- Klaxon
- Compteur horaire & écran du système de diagnostic embarqué
- Alarme d'inclinaison à 3,5°
- Garantie 2 ans pièces & main d'œuvre, 5 ans de garantie sur la structure
- Certification ANSI

OPTIONS

- Teintes spéciales
- Panier avec prise d'air comprimé
- Pneus non marquants
- Générateur AC 110V/240V 2kW
- Kit a froid
- Kit pour conditions météorologiques extrêmes
- Kit environnement extrême
- Kit projecteurs
- Kit de remorquage
- Kit vitrage
- Kit générateur 12kW
- Kit générateur 12kW / poste de soudage
- Bac à outils
- Huile biodégradable

snorkel

Vigo Centre, Birtley Road,
Washington, Tyne & Wear,
NE38 9DA, U.K.

t: +44 (0) 845 1550 057

e: sales.emea@snorkellifts.com

www.snorkellifts.com