

A46JE/A46JRT

NACELLE ARTICULÉE



- Bras articulé haut de gamme
- Choix de motorisation électrique ou diesel
- Très maniable, rayon de braquage interne étroit
- Zone de travail avec déport arrière
- Robuste, précise et facile à utiliser

 **snorkel**
www.snorkellifts.com

NACELLE ARTICULÉE

A46JE/A46JRT

DIMENSIONS	A46JE	A46JRT
Hauteur de travail	16,0 m	16,3 m
Hauteur max. sous plancher	14,0 m	14,3 m
Déport	7,35 m	7,35 m
Hauteur d'articulation max.	7,46 m	7,67 m
Dimensions extérieures du panier	1,0 m x 1,83 m	1,0 m x 1,83 m
Largeur (A)	1,7 m	2,1 m
Longueur hors-tout, bras repliés (B)	5,6 m	5,7 m
Hauteur hors-tout, bras repliés (C)	2,1 m	2,16 m
Garde au sol	152 mm	330 mm

PERFORMANCE		
Capacité de charge max.	227 kg	227 kg
Translation possible a hauteur max.	14,0 m	14,3 m
Utilisation extérieure au vent	12,5 m/s	12,5 m/s
Vitesse max. bras replié	5,1 km/h	5,1 km/h
Vitesse max. bras en extension	0,8 km/h	1,3 km/h
Bras pendulaire	1,5 m	1,5 m
Angle de débattement vertical du pendulaire	140°	140°
Rotation du panier	160°	160°
Rotation de tourelle (non-continue)	360°	360°
Déport arrière	0 m	0 m
Temps d'élévation/descente	99/92 s	101/98 s
Capacité de franchissement	30%	45%
Rayon de braquage intérieur	0,61 m	0,81 m
Rayon de braquage extérieur	3,0 m	3,17 m
Pneus	non-marquants IN240/55D 17,5	Ultra grip 355/55D625
Commande	unique à variation proportionnelle	
Traction	électrique hydraulique 2WD	traction 4x4

MOTORISATION		
Motorisation	8 x 6V 360Ah batteries	Kubota V1505 24.9hp diesel - T4F

POIDS		
Poids à vide	6 664 kg	7 540 kg

ZONE DE TRAVAIL

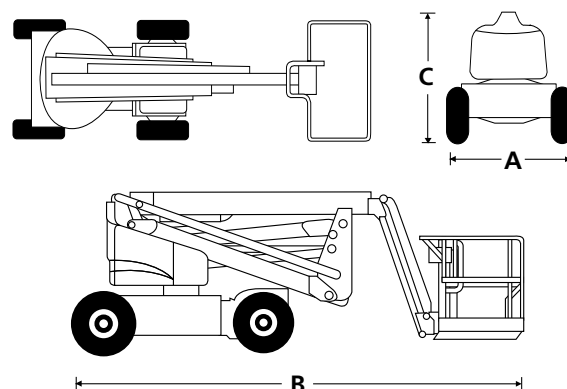
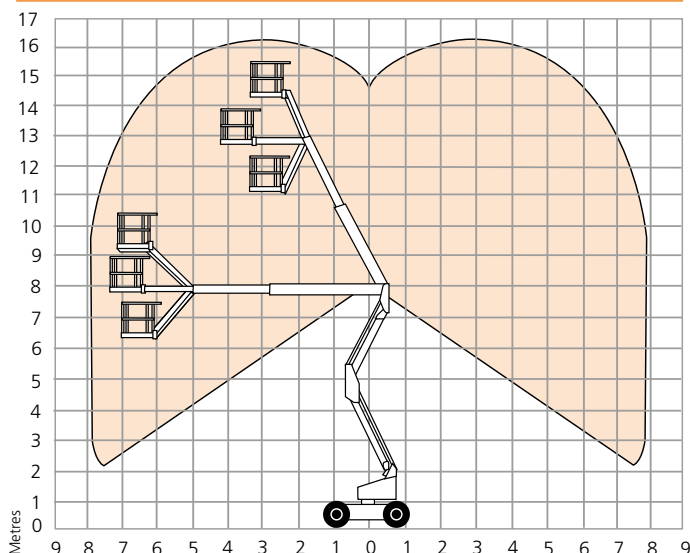

CARACTÉRISTIQUES DE SÉRIE

- Système de protection secondaire Snorkel Guard™
- Panier à trois entrées
- Klaxon
- Alarme de dévers
- Alarme de déplacement
- Gyrophare orange
- Commandes proportionnelles multifonctions
- Essieu avant oscillant (A46JRT)
- Alimentation embarquée
- Compteur horaire et écran du système de diagnostic embarqué
- Pneus gonflés mousse (A46JRT)
- Indicateur de charge de la batterie (A46JE)
- Garantie 2 ans pièces et main d'œuvre, 5 ans de garantie sur la structure
- Certification ANSI

OPTIONS

- Teintes spéciales
- Générateur AC 110V/240V 2kW (A46JRT)
- Panier avec prise d'air comprimé
- Pneus non marquants (A46JRT)
- Panier en acier de 1,52m avec porte battante
- Emballage de transport aérien
- Emballage haut de gamme pour transport aérien
- Kit à froid
- Paquet utilitaire
- Kit pour conditions météorologiques extrêmes (A46JRT)
- Kit environnement extrême
- Kit projecteurs
- Huile biodégradable
- Bac à outils (A46JRT)
- Système de surcharge de la plateforme
- Conformité CSA

snorkel

www.snorkellifts.com

P.O. Box 1160
St. Joseph, MO 64502-1160, USA
Tel: 1 (785) 989-3000
Toll-free: 1 (800) 255-0317
Fax: 1 (785) 989-3070
Email: sales.usa@snorkellifts.com